

Schnitt A-A

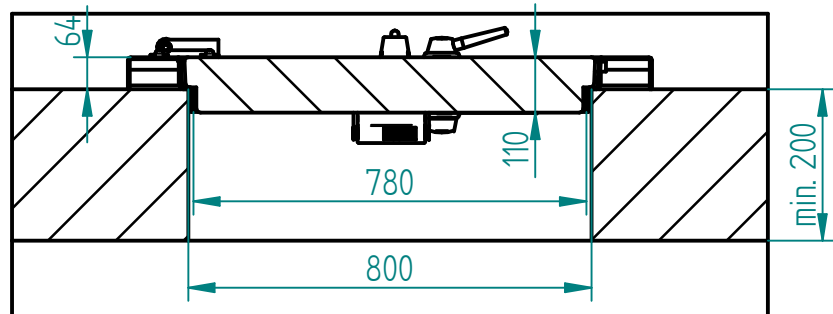

Schnitt B-B

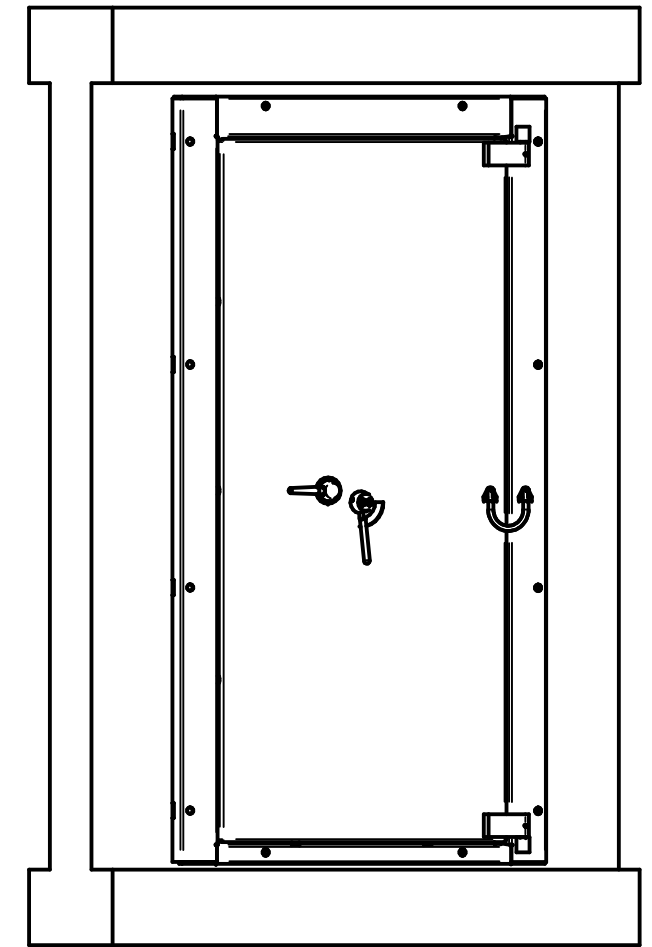
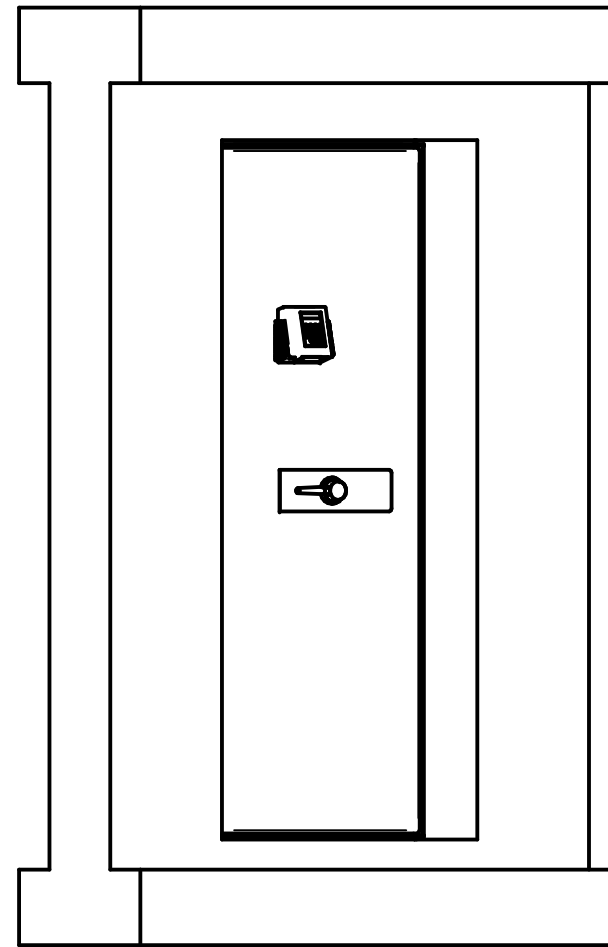

Aenderungen	1		2		3		4	
	Name	Datum	Name	Datum	Name	Datum	Name	Datum
sep. Stücklistenverzeichnis:		Werkstoff:		Gewicht: ca. 350 kg		Biegeradius:		
ersetzt durch: .			Materialstärke: .		Massstab: 1:15			
			SRT DIN rechts			Gezeichnet: rs		
						22.12.2010		
						Geprüft: R. Schmid		
						12.06.2014		
						Normgepr.: .		
Dieses Dokument ist urheberrechtlich geschützt. Missbräuchliche Verwendung, Vervielfältigung oder unerlaubte Weitergabe wird rechtlich verfolgt				Rev.:		Auftrag:		